

# Kettenantrieb chain drive

## KA-TW / KA-TW-K



24VDC  
230VAC



G 503007  
Anerkennungs-Nr. für KA 66-TW  
approval-no. for KA 66-TW



B 08 11 22802 026  
Zertifikat-Nr. für KA 66-TW  
certificate-no. for KA 66-TW

### Produktbeschreibung

- Für breite und schwere Fensterflügel
- Elektronische Kraft- und Positionsregelung
- Individuell programmierbar
- Kompakte Antriebskombination
- Einsetzbar für RWA und Lüftung
- Hohe Druck- und Zugkraft, bis 600 N

### Product Information

- for wide and heavy window wings
- electronic strength and positioning control
- individual programmable
- compact drive combination
- applicable for smoke and natural ventilation
- high pressure and tensile force, up to 600 N

RWA-Systeme  
Smoke- and Heat Vent Systems

Natürliche Lüftungs-Systeme  
Natural Ventilation Systems

Antriebs-Systeme  
Drive Systems

Brandabschluss-Systeme  
Fire-door Control Systems

## Leistungsmerkmale

- einsetzbar für Öffnungen zur Rauchableitung, D+H Euro-RWA gemäß DIN EN 12101-2 sowie für täglichen Lüftungsbetrieb
- KA-TW mit Anerkennung nach VdS 2580; (Druckanwendungen bis 600mm, Zugsanwendungen bis 1000mm)
- Highspeed-Funktion (HS) für ein besonders schnelles Öffnen der Fenster im Brandfall (RWA)
- ausgestattet mit mikroprozessorgesteuerter Motor- und Synchro-Elektronik BSY+
- Antriebsfunktionen, Leistungsmerkmale und Hublänge individuell programmierbar über PC
- zwei Antriebsketten für eine optimale Krafteinleitung in den Flügel
- Temperaturstandsicherheit (30 min./300°C) und 10.000 Doppelhübe bei Nennlast geprüft
- Besonders leise Funktion im Lüftungsbetrieb
- ausgestattet mit zusätzlichen passiven und aktiven Klemmschutzsystem für die Hauptschließkante, optional erweiterbar durch direkten Anschluss einer Schließkantenschutzleiste
- Dichtungsentlastung nach Schließvorgang
- Stromversorgung rechts oder links anschließbar (nicht bei "-K")
- auch in 230V-Ausführung (KA 66-TW-K) erhältlich
- Lackierung in allen RAL-Farben möglich
- Div. Optionen, z.B. Positions- und Statusmeldungen erhältlich
- Auf Profilsysteme abgestimmte Montage-Sets verfügbar

## Anwendungsbeispiel

## Features

- useable for smoke ventilation, D+H Euro-SHEV according to DIN EN 12101-2 as well as daily natural ventilation
- KA-TW with approval according to VdS 2580; (pressure applications up to 600mm, tensile applications up to 1000mm)
- equipped with microprocessor-controlled motor and synchronous electronic BSY+
- all drive functions, characteristics and stroke length are individually programmable via PC
- smoke ventilation with high-speed function for a fast window opening in case of fire
- two drive-chains for optimal power transmission into the sash frame
- fire resistance (30 minutes/300°C) and 10.000 double strokes with rated load tested
- extra silent motor running in ventilation mode
- equipped with additional passive and active anti pitch function for the main closing edge, optional expandable by direct connection of a safety edge strips
- window gasket relieve function after closing procedure
- power supply from both sides possible (not with "-K")
- also available in 230V-version (KA 66-TW-K)
- possibility of paint in all RAL-colours
- various options available, e.g. position/ and status indications
- Mounting-sets coordinated with profile systems available

## Example for Application

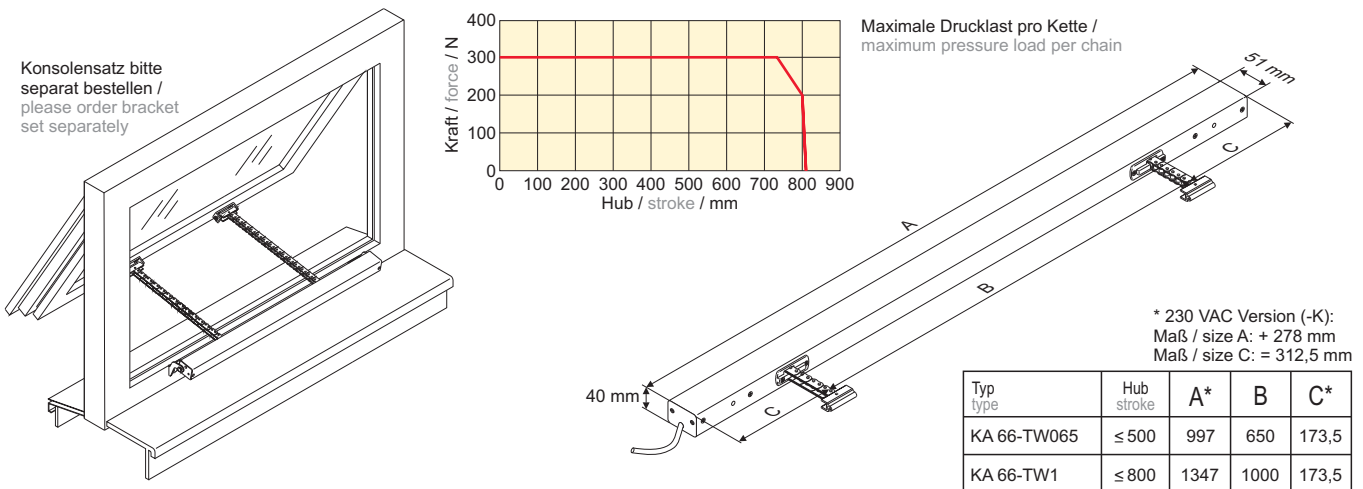

## Technische Daten

## Technical Data

Antriebstyp / type	KA 66-TW	KA 66-TW-K
Versorgung / power supply	24 VDC ±15%, 2 A	230 VAC ±10%, 60 VA
Druckkraft / push strength	2x 300 N	
Zugkraft / pull strength	2x 300 N	
Schließkraft / closing strength	2x 150 N	Sicherheitsabschaltkraft safety cut-off strength
Verriegelungskraft / locking pressure	2x 1000 N	
Laufzeit-AUF / opening time	~ 8,5 s / 100 mm	
Laufzeit-AUF / opening time (HS)	~ 8,2 ... 6,2 s / 100 mm	Lastabhängig load-dependent
Laufzeit-ZU / closing time	~ 10 s / 100 mm	
Schutzart / protective system	IP 32	
Temp.-Bereich / range of temp.	-5°C ... +75°C	
Anschluss / connection	2,5 m Silicon	
Gehäuse / housing	Aluminium, silber eloxiert / silver anodized	

Typ	Art.-Nr.	Hub	Gewicht	Bemerkung
Type	Ord.-No.	Stroke	Weight	Comment
KA 66/350-TW065	26.013.10	350 mm	3,60 kg	TW065: Kettenabstand 650 mm chain distance 650 mm
KA 66/500-TW065	26.013.20	500 mm	4,00 kg	
KA 66/350-TW1	26.013.30	350 mm	4,00 kg	TW1: Kettenabstand 1000 mm chain distance 1000 mm
KA 66/500-TW1	26.013.40	500 mm	4,40 kg	
KA 66/600-TW1	26.013.50	600 mm	5,00 kg	
KA 66/800-TW1**	26.013.60	800 mm	5,60 kg	

\*\* Drucklast Diagramm beachten!  
\*\* observe pressure load diagram!

Technische Änderungen vorbehalten.  
Rights to technical modifications reserved.